

Rouleur d'angle sortant

Guide d'utilisation et de maintenance

Mieux – Plus Vite – A Chaque Fois

Modèles: 17TT & 17TTE

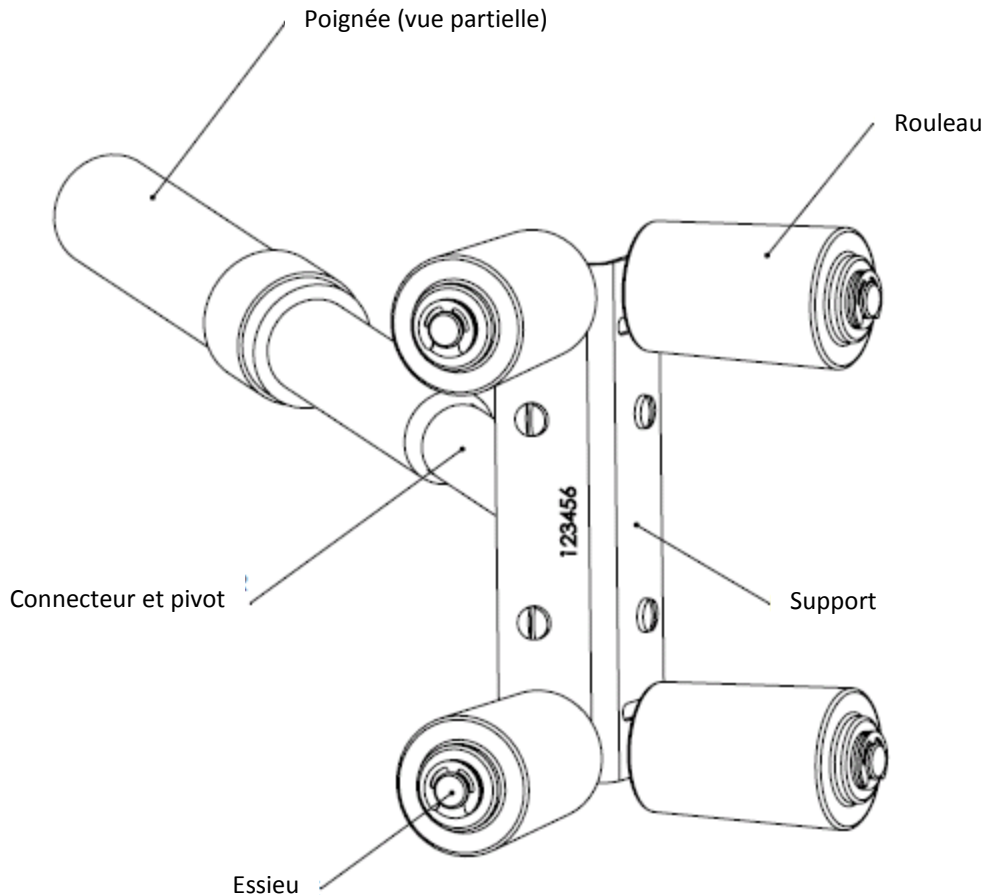

Rouleur d'angle sortant

Guide d'utilisation et de maintenance

Mieux – Plus Vite – A Chaque Fois

Modèles: 17TT & 17TTE

Utilisation

Le rouleau d'angle extérieur est utilisé pour enfoncer la baguette d'angle extérieure ou la bande flexible dans la pâte à joint. Attachez le rouleau d'angle extérieur à la poignée du rouleau d'angle HR ou HRRE.

Les quatre rouleaux de l'outil d'angle extérieur enfonceront et lisseront la baguette d'angle et formeront un coin précis. Pour obtenir les meilleurs résultats possibles, commencez au milieu de la baguette d'angle et, en exerçant une légère pression, roulez vers les deux extrémités. Puis, à nouveau en partant du milieu, travaillez vers les deux extrémités en exerçant une pression supérieure.

Ceci chassera l'excédent du dessous de la baguette d'angle et préparera la bande flexible ou la baguette d'angle pour pouvoir l'essuyer de façon optimale.

Pour obtenir les meilleurs résultats possibles, utilisez un couteau ou une spatule de 100 mm ou de 150 mm afin de racler l'excédent de pâte à joint accumulé lors de l'enfoncement de la baguette d'angle.

Maintenance

Nettoyez soigneusement avec une brosse et de l'eau (ou avec un tuyau d'arrosage) pour détacher toute la pâte à joint adhérent à l'outil. Ensuite, une fois que l'outil sera propre, lubrifiez-le légèrement en utilisant de l'huile Ames® Bazooka® ou une autre huile mouvement légère.

